



ROBUST KRAN MED RÄCKVIDD OCH STYRKA.

M41T ersätter klassikern M40 och har en mängd förbättrade egenskaper - längre räckvidd, högre lyftkraft, starkare vridkraft och bättre rörelsemönster.

Moheda M41T är avsedd för Mohedavagnarna M101, M121, M101-4WD och M121-4WD.

Kranen M41T är för dig som behöver extra räckvidd och styrka. Den är utrustad med en teleskoparm med en räckvidd/lyftkraft på 6,9 m/450 kg och en svängkraft på 11 kNm

Länksystem och övermonterad lyftcylinder för bättre rörelsemönster och den har ett lyftmoment på 43 kNm. Kranen har en "vinklad" lyftarm som gör att du kan parkera kranen stabilt mot vagnen. Detta gör även kranen starkare i vagnens närområde.

Som standard är kranen utrustad med CR300 rotator med bromsad länk, FB190WF grip och flerspaksventil.



Rörelseschema

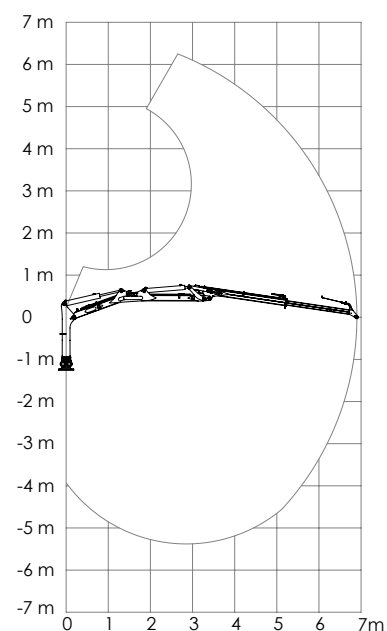

Måttskiss

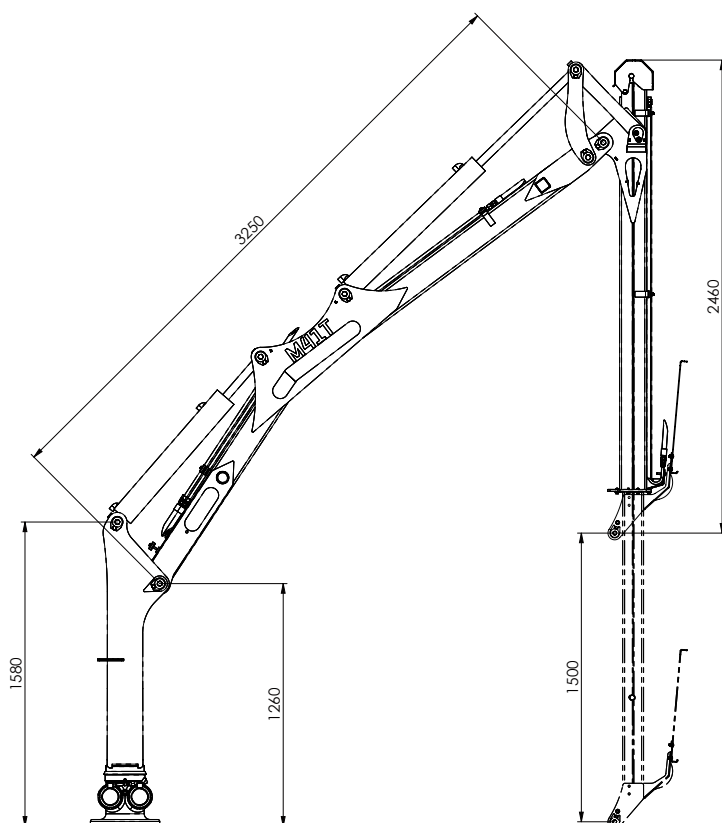

Lyftkraft

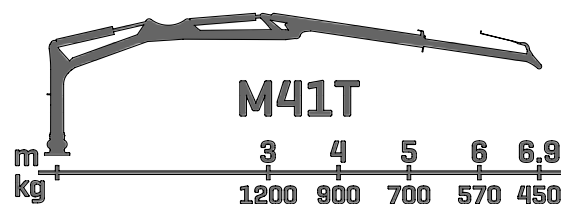

Tekniska data

M41T	
Räckvidd (m)	6,9
Lyftmoment brutto (kNm)	43
Lyftkapacitet, max räckvidd (kg)	450
Lyftkapacitet, 4m (kg)	900
Svängmoment (kNm)	11
Svängvinkel	360°
Rek. Oljeflöde (l/min)	35-50
Arbetsstryck (bar)	180
Vikt utan grip och rotator (kg)	720



Scanna QR-koden för
mer information om
M41T



FTG Cranes AB

Industrigatan 1, SE-668 40 Bäckefors

Tel: +46 (0) 521-26 26 30

info@ftgforest.com

www.ftgforest.com

Moheda kranar är konstruerade och tillverkade i Bäckefors, Dalsland. Vi har lång erfarenhet av att konstruera och tillverka robusta kranar med höga prestanda. Varumärket Moheda som har anor från 1835, har varit förknippat med svensktillverkad kvalitet på skogsvagnar sedan 60-talet. Något som vi vårdar och utvecklar varje dag!