



## KRAFTFULL KRAN MED LÅNG RÄCKVIDD.

**Griplastarkranen M51T ersätter klassikern M50, vars uppskattade egenskaper och slitstyrka utvecklats vidare.**

Moheda M51T är avsedd för Mohedavagnarna M121, M141, M121-4WD, M121-2ND och M141-4WD

Kranen M51T är kraftfull med lång räckvidd. Den är utrustad med en teleskoparm med en räckvidd/lyftkraft på 7,5 m/500 kg och en svängkraft på 16 kNm

Länksystem och övermonterad lyftcylinder för bättre rörelsemönster och den har ett lyftmoment på 55 kNm. Kranen har en "vinklad" lyftarm som gör att du kan parkera kranen stabilt mot vagnen. Detta gör även kranen starkare i vagnens närområde.

Som standard är kranen utrustad med CR400 rotator med bromsad länk, G210S grip och flerspaksventil.



Rörelseschema

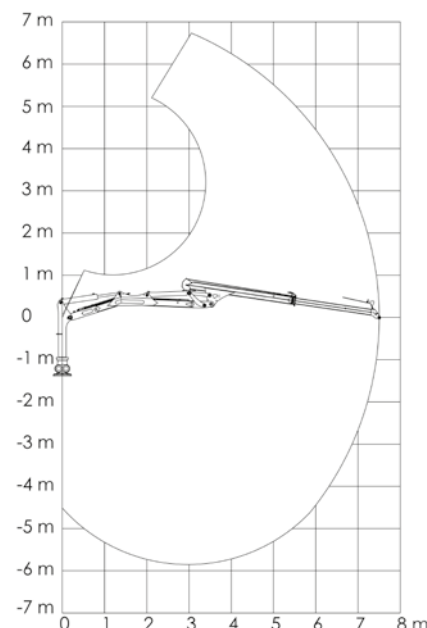

Måttskiss

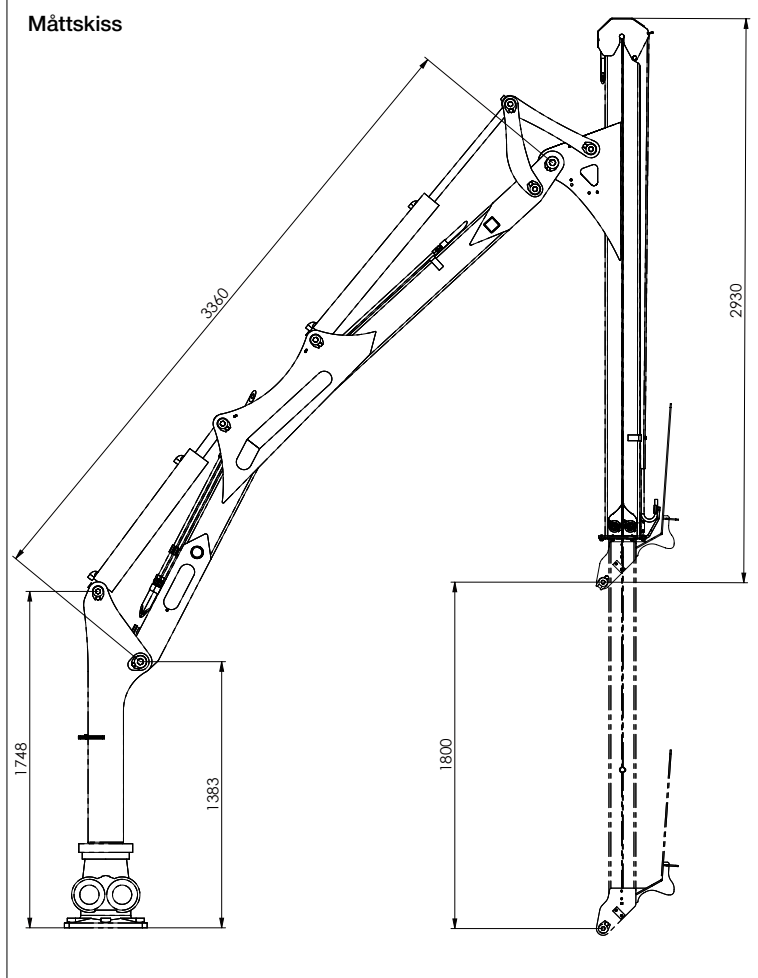

Lyftkraft

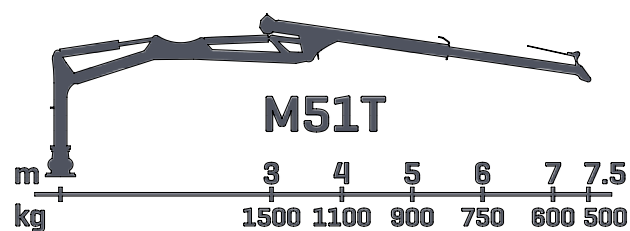

Tekniska data

M51T	
Räckvidd (m)	7,5
Lyftmoment brutto (kNm)	55
Lyftkapacitet, max räckvidd (kg)	500
Lyftkapacitet, 4m (kg)	1100
Svängmoment (kNm)	16
Svängvinkel	360°
Rek. Oljeflöde (l/min)	40-60
Arbetsstryck (bar)	180
Vikt utan grip och rotator (kg)	1080



Scanna QR-koden för  
mer information om  
M51T