



## VIKARMSKRAN I TYNGSTA OCH STARKASTE KLASSEN.

### M81T - en kran med styrka och räckvidd på en ny nivå.

Moheda M81T är avsedd för Mohedavagnarna M151/M151-4WD. Kranen säljs även till traktormontage och till OEM kunder för montering på mellanstora skogsmaskiner.

M81T har en mängd förbättrade egenskaper: längre räckvidd, högre lyftmoment, starkare vridkraft och bättre rörelsemönster.

M81T har en räckvidd på 7,8 m och ett ökat lyftmoment med

37%, lyfter 700 kg på max räckvidd och hela 1 450 kg på 4 m. Svängkraften ökas med hela 75%, till 21 kNm.

Som standard är kranen utrustad med Hultdins Supergrip 260, rotator CR600 med bromsad länk och flerspaksventil.

Det finns en mängd olika ventilpaket och tillbehör att välja mellan. Se hemsidan för mer info.



Rörelseschema

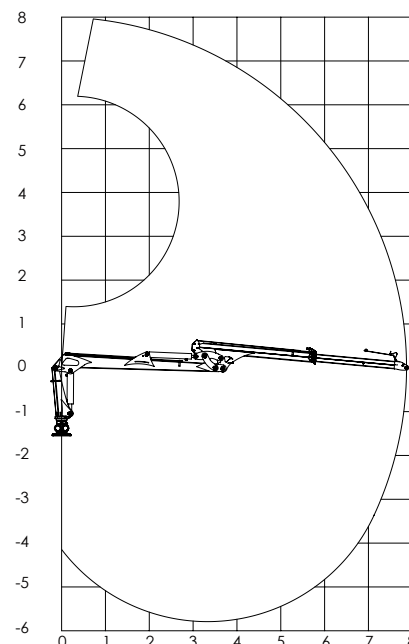

Måttskiss

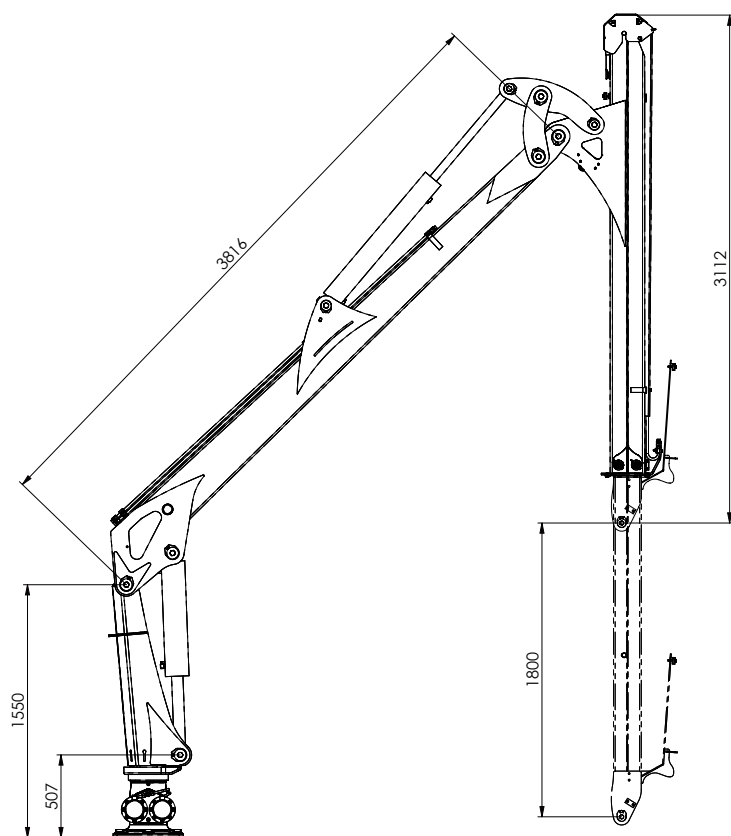

Lyftkraft

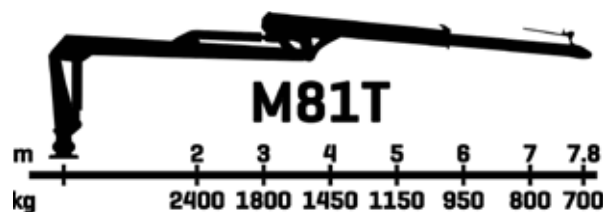

### Tekniska data

M81T	
Räckvidd (m)	7,8
Lyftmoment brutto (kNm)	81
Lyftkapacitet, max räckvidd (kg)	700
Lyftkapacitet, 4m (kg)	1450
Svängmoment (kNm)	21
Svängvinkel	360°
Rek. Oljeflöde (l/min)	70-90
Arbetstryck (bar)	190
Vikt utan grip och rotator (kg)	1320



Scanna QR-koden för mer information om M81T